

**Załącznik
do Uchwały Nr XLI/339/18
Rady Miejskiej w Bobolicach
z dnia 28 września 2018 r.**

Starajmy się tak postępować
i tak żyć,
by nikomu
w naszej Ojczyźnie
nie brakło
dachu nad głową
i chleba na stole,
by nikt
nie czuł się samotny,
pozostawiony bez opieki.

Gminny Program Działań na Rzecz Osób Niepełnosprawnych



Bobolice
2018 – 2025

Spis treści:

Wstęp	2
Podstawy prawne	3
Diagnoza	3
Cel główny i szczegółowe	5
Założenia Programu	5
Działania	6
Oczekiwane rezultaty	6
Finansowanie programu	8
Wdrażanie	9
Monitoring	9
Załącznik nr 1 do Gminnego Programu Działań na Rzecz Osób Niepełnosprawnych	10

Wstęp

Tworząc niniejszy program wspierano się diagnozą problemów społecznych przeprowadzoną na terenie Gminy Bobolice. W związku z powyższym działania programu są spójne ze Strategią rozwiązywania problemów społecznych w Gminie Bobolice na lata 2015 – 2020 oraz Lokalnym Programem Pomocy Społecznej w Gminie Bobolice na lata 2015 – 2020.

Najbardziej istotne problemy lokalne, to problemy opiekuńczo – wychowawcze, niepełnosprawność, alkoholizm, przemoc. Należy mieć na uwadze, że niepełnosprawność jest zjawiskiem, które dotknąć może każdego człowieka, bez względu na wiek, płeć, czy status społeczny.

Dlatego też jednym z założeń polityki społecznej Gminy Bobolice jest ciągły rozwój systemu wsparcia dla osób z niepełnosprawnościami, na rzecz których podejmuje się działania dążące do aktywizacji społecznej, psychicznej oraz fizycznej. Działania te powinny być zróżnicowane, dostosowane do potrzeb pod względem rodzaju i stopnia niepełnosprawności. Należy dążyć do stworzenia warunków umożliwiających osobom z niepełnosprawnościami włączanie się do czynnego życia w otaczającej rzeczywistości społecznej. Gmina Bobolice podejmuje starania w celu wyrównania szans osób z niepełnosprawnościami w możliwych dziedzinach życia. Działania te służą kształtowaniu, poprawie oraz ochronie warunków i jakości życia osób z niepełnosprawnościami.

Podstawy prawne

1. Art. 69 Konstytucji Rzeczypospolitej Polskiej z dnia 2 kwietnia 1997 r. (Dz. U. 1997, poz. 483 ze zmianami).
2. Uchwała Sejmu Rzeczypospolitej Polskiej z dn. 1 sierpnia 1997 r. Karta Praw Osób Niepełnosprawnych (M. P. z 1997 r. Nr 50 poz. 475).
3. Ustawa z dnia 27 sierpnia 1997 r. o rehabilitacji zawodowej i społecznej oraz o zatrudnianiu osób niepełnosprawnych (t.j. Dz. U. 2018, poz. 511 ze zmianami).
4. Ustawa z dnia 12 marca 2004 r. o pomocy społecznej (t.j. Dz. U. z 2018 r., poz. 1508).
5. Ustawa z dnia 8 marca 1990 r. o samorządzie gminnym (t.j. Dz. U. 2018 r. poz. 994 ze zmianami).
6. Uchwała Nr XLIII/389/14 Rady Miejskiej w Bobolicach z dnia 7 listopada 2014 r., w sprawie przyjęcia Gminnej Strategii Rozwiązywania Problemów Społecznych Gminy Bobolice na lata 2015 – 2020.
7. Uchwała Nr II/17/14 Rady Miejskiej w Bobolicach z dnia 19 grudnia 2014 r., w sprawie uchwalenia Lokalnego Programu Pomocy Społecznej w Gminie Bobolice na lata 2015 – 2020.

Diagnoza

Istnieje problem z pozyskaniem danych dotyczących osób z niepełnosprawnością w Gminie Bobolice, w związku z czym trudno jest je przedstawić. Problem wynika z różnego definiowania niepełnosprawności. Zróżnicowanie to odnosi się zarówno do definicji niepełnosprawności biologicznej, jak też określania niepełnosprawności prawnej.

Na terenie Gminy Bobolice przeprowadzono badania ankietowe, których głównym celem było ustalenie problemów i zagrożeń społecznych w środowisku lokalnym. Badania przeprowadzono wśród osób dorosłych, jak również dzieci i młodzieży w wieku szkolnym.

Za najbardziej istotne problemy lokalne większość uznała problemy opiekuńczo – wychowawcze, niepełnosprawność, alkoholizm, przemoc. Na dalszych pozycjach znalazły się przestępczość, narkomania oraz wykluczenie osób starszych. Wśród innych problemów respondenci wymienili m.in. bezdomność, niezaradność życiową oraz brak współdziałania między społecznością. Większość z nich nie doprecyzowała jednak rodzaju problemu. Poniższy wykres prezentuje rozmiar problemów społecznych w gminie:

Problemy społeczne wg badanych

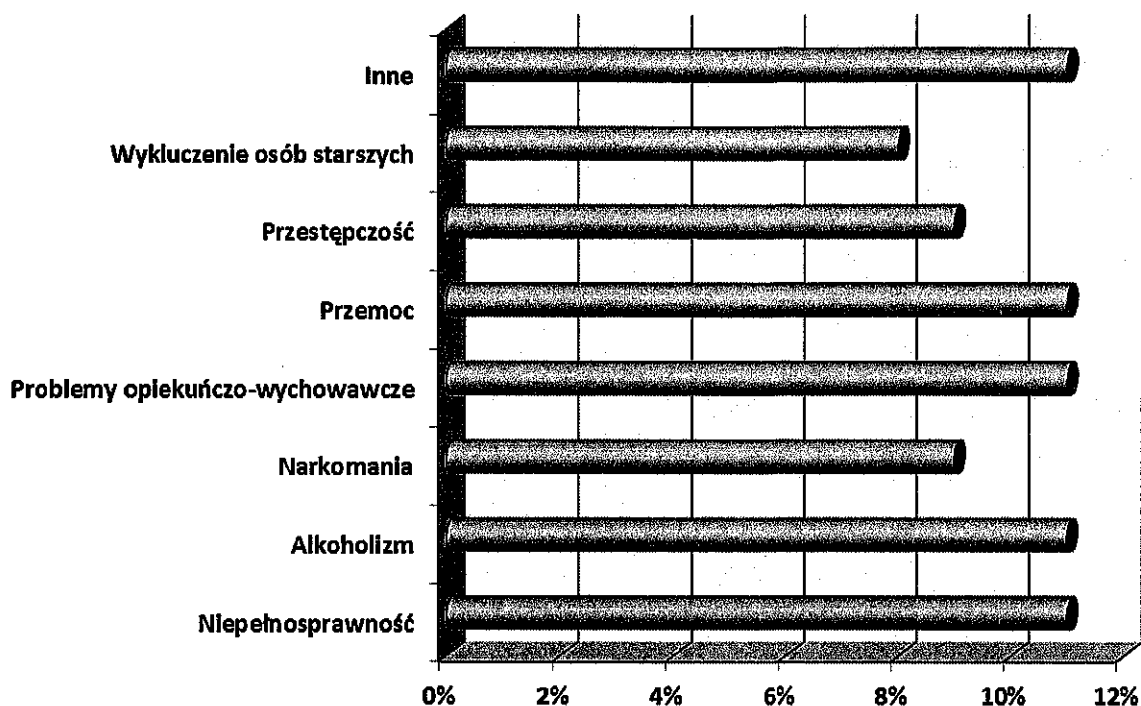

W związku z tym, że niezwykle trudno jest określić skalę występowania niepełnosprawności na terenie gminy zapytano respondentów, czy znają w swoim otoczeniu osoby z niepełnosprawnością, bez względu na rodzaj dysfunkcji. Zdecydowana większość udzieliła pozytywnej odpowiedzi. Odpowiedź na pytanie dotyczące zaspokojenia potrzeb osób z niepełnosprawnościami nie jest jednoznaczna. Prawie tyle samo ankietowanych jest zdania, że osoby z niepełnosprawnościami mają zapewnioną należytą opiekę oraz, że wobec wskazanej grupy społecznej nie jest świadczona należyta pomoc. Analiza postaw ankietowanych wobec osób z niepełnosprawnościami wskazuje na podjęcie działań mających na celu uwrażliwienie społeczeństwa na los tych osób.

Czy osoby niepełnosprawne otoczone są należytą opieką?

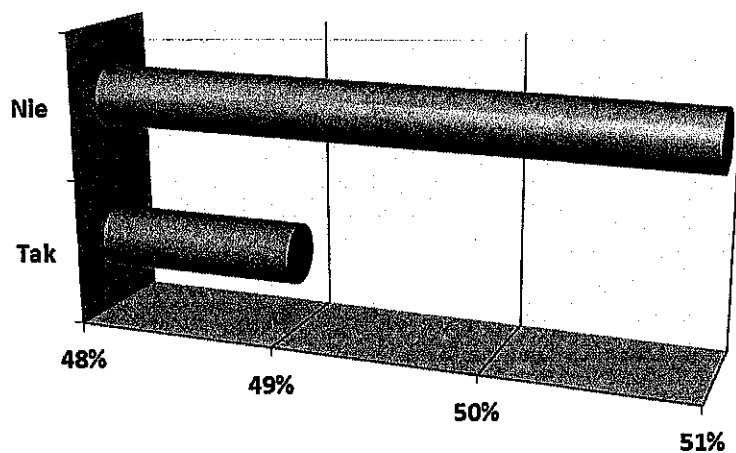

Według danych z Miejsko – Gminnego Ośrodka Pomocy Społecznej w Bobolicach – trzecim powodem pod względem częstotliwości przyznawania świadczeń pomocy społecznej jest niepełnosprawność, jednakże nadal pozostaje zjawiskiem trudnym do oszacowania, gdyż brak wiarygodnych danych wskazujących rzeczywistą liczbę osób z niepełnosprawnościami w gminie.

Cel główny i szczegółowe

Głównym celem Gminnego Programu Działań na Rzecz Osób Niepełnosprawnych w Gminie Bobolice jest: **zapewnienie możliwie pełnego i równoprawnego uczestnictwa w życiu społecznym oraz wyrównywanie szans we wszystkich możliwych dziedzinach i płaszczyznach życia dla osób z niepełnosprawnościami.**

Cel główny wyznacza cele szczegółowe, które osiągnięte zostaną poprzez realizację działań:

1. Likwidacja barier architektonicznych, urbanistycznych, transportowych.
2. Dostępność do różnych form edukacji, wsparcia zawodowego i społecznego.
3. Międzypokoleniowa integracja środowisk lokalnych.
4. Szerzenie idei wolontariatu na rzecz osób z niepełnosprawnościami.

Założenia Programu

1. Działania na rzecz osób z niepełnosprawnościami uwzględniając ich możliwości i potrzeby fizyczne, psychiczne, społeczne stworzą warunki do pełnoprawnego udziału w życiu społecznym, zaspokojenie niezbędnych potrzeb, szczególnie w zakresie:
 - 1) Zapobiegania niepełnosprawności (np. poprzez zajęcia profilaktyczne).
 - 2) Wspierania rodzin dotkniętych skutkami niepełnosprawności (np. poprzez prowadzenie dziennego ośrodka wsparcia).
 - 3) Dostępności do różnych form edukacji (np. OREW).
 - 4) Doradztwa zawodowego (np. poprzez Gminne Centrum Kariery Zawodowej).
 - 5) Wsparcia umożliwiającego, ułatwiającego samodzielne funkcjonowanie w życiu codziennym (np. poprzez prowadzenie zajęć w ŚDS).
 - 6) Integracji społecznej, międzypokoleniowej (np. poprzez imprezy, spotkania).
 - 7) Likwidacji barier (np. poprzez budowę windy).
 - 8) Wolontariatu na rzecz osób z niepełnosprawnościami (np. poprzez kluby wolontariatu).
2. Zakres i stopień realizacji programu uzależniony jest od sytuacji finansowej Gminy, w tym również możliwości pozyskiwania dodatkowych środków.
3. Podstawę realizacji programu stanowi partnerskie podejście w podejmowaniu działań.

Działania

Działania mające na celu zapewnienie możliwie pełnego i równoprawnego uczestnictwa w życiu społecznym oraz wyrównywanie szans we wszystkich możliwych dziedzinach i płaszczyznach życia dla osób z niepełnosprawnościami są następujące:

W zakresie likwidacji barier architektonicznych, urbanistycznych, transportowych dotyczących osób z niepełnosprawnościami:

- I. Budowa wind, podjazdów, pochylni i innych wejść do budynków, lub funkcjonujących wewnątrz budynków użyteczności publicznej.
- II. Dostosowywanie pomieszczeń higieniczno – sanitarnych w instytucjach publicznych, szkołach, itp., lub w miejscach ogólnodostępnych dla osób z niepełnosprawnościami.
- III. Dostosowanie ciągów komunikacyjnych do potrzeb osób z niepełnosprawnościami.
- IV. Oznakowanie miejsc parkingowych dla osób z niepełnosprawnościami.
- V. Zakup pojazdów do przewozu osób z niepełnosprawnościami.

W zakresie dostępu do różnych form edukacji, wsparcia zawodowego i społecznego osób z niepełnosprawnościami:

- I. Podejmowanie działań dążących do wsparcia, możliwości samodzielnego uczęszczania do placówek oświatowych, ośrodków wsparcia, innych placówek.
- II. Korzystanie z doradztwa w Gminnym Centrum Kariery Zawodowej.

W zakresie międzypokoleniowej integracji środowisk lokalnych:

- I. Inicjowanie i organizowanie imprez integracyjnych propagujących różne formy wsparcia i pomocy dla osób borykających się z niepełnosprawnością i ich rodzin.
- II. Organizowanie uroczystości, konferencji, akcji promocyjno – edukacyjnych związanych z problemem niepełnosprawności.
- III. Organizowanie kiermaszów, wystaw prac wykonanych w ramach zajęć integracyjnych.
- IV. Umożliwienie prezentacji działalności artystycznej, twórczej, kulturalnej osób z niepełnosprawnościami.
- V. Realizacja projektów dotyczących aktywizacji i integracji osób z niepełnosprawnościami.
- VI. Współpraca z organizacjami pozarządowymi.

W zakresie szerzenia idei wolontariatu na rzecz osób z niepełnosprawnościami:

- I. Cykliczne rozpowszechnianie informacji dotyczących działań wolontarystycznych w Gminie Bobolice.
- II. Angażowanie społeczności lokalnej do podejmowania działań wolontarystycznych.

Oczekiwane rezultaty

Gmina Bobolice poprzez swoje jednostki organizacyjne oraz we współpracy z organizacjami pozarządowymi inicjuje działania dążące do osiągnięcia założeń niniejszego Programu. Te zorganizowane, kompleksowe działania służyc będą kształtowaniu, poprawie oraz ochronie warunków i jakości życia, wzrostu statusu społecznego osób z niepełnosprawnościami i ich rodzin. Działania dążyć będą do osiągnięcia

celu głównego: **zapewnienie możliwie pełnego i równoprawnego uczestnictwa w życiu społecznym oraz wyrównywanie szans we wszystkich możliwych dziedzinach i płaszczyznach życia dla osób z niepełnosprawnościami** wraz z jego celami szczegółowymi. Poniżej zawarto oczekiwane wskaźniki osiągnięcia zakładanych rezultatów:

I. Likwidacja barier architektonicznych, urbanistycznych, transportowych dotyczących osób z niepełnosprawnościami:

Cele szczegółowe:	Wskaźnik:	Wartość wskaźnika w skali roku:
Budowa wind, podjazdów, pochylni i innych wejść do budynków, lub funkcjonujących wewnątrz budynków użyteczności publicznej.	Liczba obiektów.	1
Dostosowywanie pomieszczeń higieniczno – sanitarnych w instytucjach publicznych, szkołach, itp., lub w miejscach ogólnodostępnych dla osób z niepełnosprawnościami.	Liczba dostosowanych pomieszczeń.	1
Dostosowanie ciągów komunikacyjnych do potrzeb osób z niepełnosprawnościami.	Liczba inwestycji.	2
Oznakowanie miejsc parkingowych dla osób z niepełnosprawnościami.	Liczba miejsc.	2
Zakup pojazdów do przewozu osób z niepełnosprawnościami.	Liczba pojazdów.	1

II. Dostępność do różnych form edukacji, wsparcia zawodowego i społecznego osób z niepełnosprawnościami:

Cele szczegółowe:	Wskaźnik:	Wartość wskaźnika w skali roku:
Podjęcie działań dążących do wsparcia, możliwości samodzielnego uczęszczania do placówek oświatowych, ośrodków wsparcia, innych placówek samorządowych.	Liczba przewoźników świadczących usługę.	3
Korzystanie z doradztwa w Gminnym Centrum Kariery Zawodowej.	Liczba osób z niepełnosprawnościami korzystających z doradztwa w ramach Gminnego Centrum Kariery Zawodowej.	3

III. Międzypokoleniowa integracja środowisk lokalnych.

Cele szczegółowe:	Wskaźnik:	Wartość wskaźnika w skali roku:
Inicjowanie i organizowanie imprez integracyjnych propagujących różne formy wsparcia i pomocy dla osób borykających się z niepełnosprawnością i ich rodzin.	Liczba imprez integracyjnych.	3
Organizowanie uroczystości, konferencji, akcji promocyjno – edukacyjnych związanych z problemem niepełnosprawności.	Liczba zorganizowanych uroczystości, konferencji, akcji promocyjno – edukacyjnych.	1
Organizowanie kiermaszów, wystaw prac wykonanych w ramach zajęć integracyjnych.	Liczba zorganizowanych kiermaszów, wystaw.	2
Umożliwienie prezentacji działalności artystycznej, twórczej, kulturalnej osób z niepełnosprawnościami.	Liczba prezentacji działalności artystycznej, twórczej, kulturalnej.	3
Realizacja projektów dotyczących aktywizacji i integracji osób z niepełnosprawnościami.	Ilość zrealizowanych projektów.	1
Współpraca z organizacjami pozarządowymi.	Ilość podjętych działań.	2

IV. Szerzenie idei wolontariatu na rzecz osób z niepełnosprawnościami:

Cele szczegółowe:	Wskaźnik:	Wartość wskaźnika w skali roku:
Cykliczne rozpowszechnianie informacji dotyczących działań wolontarystycznych w Gminie Bobolice.	Ilość informacji, artykułów, reportaży.	5
Angażowanie społeczności lokalnej do podejmowania działań wolontarystycznych.	Ilość wolontariuszy.	10

Finansowanie programu

Gminny Program Działań na Rzecz Osób z Niepełnosprawnościami w Gminie Bobolice na lata 2018 – 2025

finansowany będzie z następujących źródeł:

1. Budżet państwa.
2. Środki własne gminy.
3. Udział własny beneficjentów.
4. Dotacje, dofinansowania uzyskane w wyniku realizacji projektów.
5. Współfinansowanie przez osoby fizyczne, prawne, organizacje pozarządowe: sponsoring, darowizny, itp.
6. Inne.

Wdrażanie

Koordynatorem Gminnego Programu Działań na Rzecz Osób z Niepełnosprawnościami w Gminie Bobolice na lata 2018 – 2025 jest: **Kierownik Miejsko – Gminnego Ośrodka Pomocy Społecznej w Bobolicach**, przy współpracy z **Kierownikiem Środowiskowego Domu Samopomocy „Odnowa” w Bobolicach**.

Realizatorem programu jest Miejsko – Gminny Ośrodek Pomocy Społecznej w Bobolicach z partnerami:

1. Gmina Bobolice.
2. Środowiskowy Dom Samopomocy „Odnowa” w Bobolicach.
3. Stowarzyszenie Wspierania Inicjatyw Społecznych w Bobolicach.
4. Zakład Usług Komunalnych i Oświatowych w Bobolicach.
5. Miejsko – Gminny Ośrodek Kultury w Bobolicach.
6. Miejsko – Gminna Biblioteka Publiczna w Bobolicach.
7. Placówki oświatowe.
8. Ośrodek Rehabilitacyjno – Edukacyjno – Wychowawczy w Bobolicach.
9. Dom Pomocy Społecznej w Bobolicach.
10. Gminne Centrum Kariery Zawodowej w Bobolicach.
11. Centrum Wolontariatu oraz inne koła wolontariuszy.
12. Ośrodek Rehabilitacyjno – Postresocjalizacyjny w Darzewie.

Monitoring

Nieodzownym elementem realizacji Programu jest jego monitorowanie. Corocznie, w terminie do 31 marca Kierownik Miejsko – Gminnego Ośrodka Pomocy Społecznej w oparciu o dane przekazane przez partnerów będzie przygotowywał Burmistrzowi Bobolic sprawozdanie z realizacji Gminnego Programu Działań na Rzecz Osób Niepełnosprawnych w Gminie Bobolice. Umożliwi to bieżące sprawdzanie stopnia realizacji poszczególnych zadań. Wzór sprawozdania stanowi załącznik nr 1 do niniejszego programu.

SPRAWOZDANIE z REALIZACJI ZADANIA:
GMINNY PROGRAM DZIAŁAŃ NA RZECZ OSÓB NIEPEŁNOSPRAWNYCH
BOBOLICE 2018 – 2025
ZA ROK:

Nazwa instytucji/organizacji pozarządowej:

I. Likwidacja barier architektonicznych, urbanistycznych, transportowych dotyczących osób z niepełnosprawnościami:

Cele szczegółowe	Wskaźnik realizacji zadań	Wartość wskaźnika przyjęta w programie	Realizacja wskaźnika
Budowa wind, podjazdów, pochylni i innych wejść do budynków, lub funkcjonujących wewnątrz budynków użyteczności publicznej.	Liczba obiektów:	1	
Dostosowywanie pomieszczeń higieniczno – sanitarnych w instytucjach publicznych, szkołach, itp., lub w miejscach ogólnodostępnych dla osób z niepełnosprawnościami.	Liczba dostosowanych pomieszczeń:	1	
Dostosowanie ciągów komunikacyjnych do potrzeb osób z niepełnosprawnościami.	Liczba inwestycji:	2	
Oznakowanie miejsc parkingowych dla osób z niepełnosprawnościami.	Liczba miejsc:	2	
Zakup pojazdów do przewozu osób z niepełnosprawnościami.	Liczba pojazdów:	1	

II. Dostępność do różnych form edukacji, wsparcia zawodowego i społecznego osób z niepełnosprawnościami:

Cele szczegółowe	Wskaźnik realizacji zadań	Wartość wskaźnika przyjęta w programie	Realizacja wskaźnika
Podjęcie działań dążących do wsparcia, możliwości samodzielnego uczęszczania do placówek oświatowych, ośrodków wsparcia, innych placówek samorządowych.	Liczba przewoźników świadczących usługę:	3	
Korzystanie z doradztwa w Gminnym Centrum Kariery Zawodowej.	Liczba osób z niepełnosprawnościami korzystających z doradztwa w Gminnym Centrum Kariery Zawodowej:	3	

III. Międzypokoleniowa integracja środowisk lokalnych:

Cele szczegółowe	Wskaźnik realizacji zadań	Wartość wskaźnika przyjęta w programie	Realizacja wskaźnika
Inicjowanie i organizowanie imprez integracyjnych propagujących różne formy wsparcia i pomocy dla osób borykających się z niepełnosprawnością i ich rodzin.	Liczba imprez integracyjnych:	3	
Organizowanie uroczystości, konferencji, akcji promocyjno – edukacyjnych związanych z problemem niepełnosprawności.	Liczba zorganizowanych uroczystości, konferencji, akcji promocyjno – edukacyjnych:	1	
Organizowanie kiermaszów, wystaw prac wykonanych w ramach zajęć integracyjnych.	Liczba zorganizowanych kiermaszów, wystaw:	2	
Umożliwienie prezentacji działalności artystycznej, twórczej, kulturalnej osób z niepełnosprawnościami.	Liczba prezentacji działalności artystycznej, twórczej, kulturalnej:	3	
Realizacja projektów dotyczących aktywizacji i integracji osób z niepełnosprawnościami.	Ilość zrealizowanych projektów:	1	
Współpraca z organizacjami pozarządowymi.	Ilość podjętych działań:	2	

IV. Szerzenie idei wolontariatu na rzecz osób z niepełnosprawnościami:

Cele szczegółowe	Wskaźnik realizacji zadań	Wartość wskaźnika przyjęta w programie	Realizacja wskaźnika
Cykliczne rozpowszechnianie informacji dotyczących działań wolontarystycznych w Gminie Bobolice.	Ilość informacji, artykułów, reportaży:	5	
Angażowanie społeczności lokalnej do podejmowania działań wolontarystycznych.	Ilość wolontariuszy:	10	

Sporządził:
(czytelny podpis i nr telefonu kontaktowego)

..... dnia
Miejscowość Data